



Fiche produit

Captair 822B Smart & Midcap

Armoire ventilée à filtration sans raccordement



Armoire basse à 2 compartiments de rangement / portes coulissantes

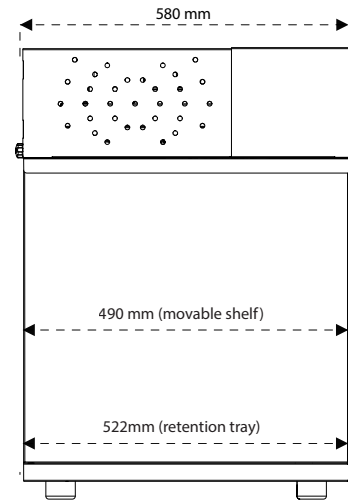
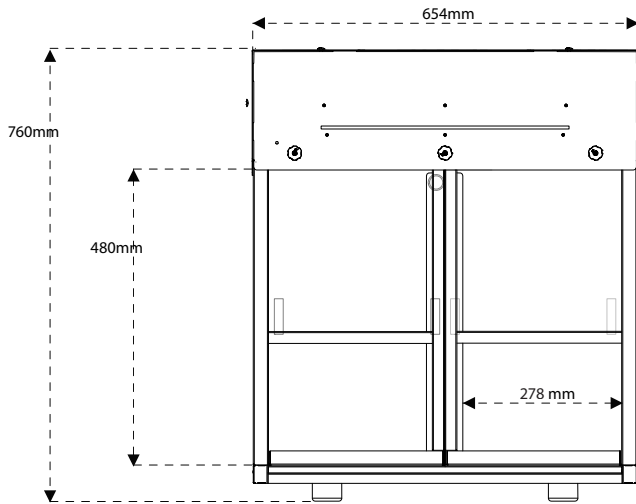

Armoire basse / 1 compartiment de rangement / tiroir extractible

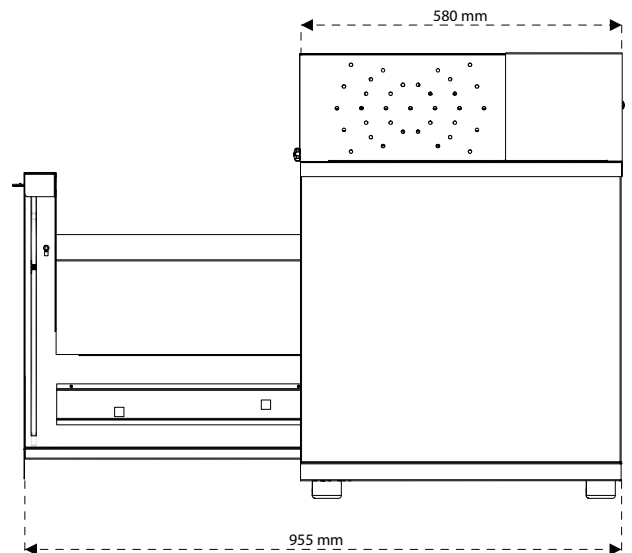
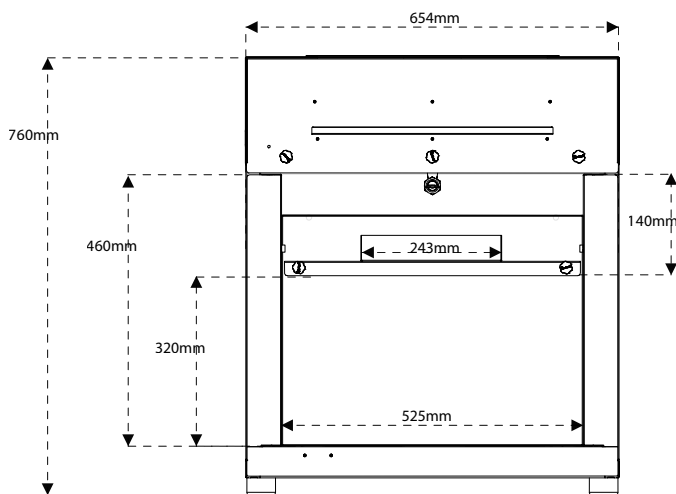

Spécifications techniques

Conformité aux normes	Performances de filtration testées selon les conditions de la norme AFNOR NF X 15-211:2009 : France EN 1822 : 1998 (Filtre HEPA H14) - Marquage CE
Débit d'air	70 m ³ /h
Tension/Fréquence	110-230 V / 50-60 Hz
Consommation électrique	35W
Structure	Acier électro-zingué anti-corrosion gainé par enrobage de polymère thermo-durcissable anti-acides
Portes	PMMA transparent et incolore à grande pureté optique. Inerte face à de nombreux agents chimiques agressifs
Modules de filtration	Polypropylène injecté

Equipements

Interface de communication*	Communication simple par pulsations lumineuses et sonores : paramètres de ventilation, décompte du temps de fonctionnement de l'appareil, alarme ouverture de porte, alarme de défaut de ventilation, alarme de défaut de ventilation
Filtration carbone pour gaz et vapeurs	AS : Pour vapeurs organiques - BE : pour vapeurs acides F : Pour vapeurs de formaldéhyde - K : Pour vapeurs d'ammoniaque
Filtration particulaire pour poudres	Filtre HEPA H14 : 99,995 % d'efficacité pour les particules de diamètre supérieur ou égal à 0,1 µm
eGuard*	App pour le contrôle à distance en temps réel des paramètres de sécurité - compatible PC, tablette et smartphone
Capteurs de porte*	Déclenchement d'alarme en cas d'ouverture de porte prolongée
Guide de produits retenus	Guide d'information pour plus de 700 produits chimiques testés dans les conditions des tests d'essai de la norme AFNOR NF X 15 211

Configurations de rangement

	Portes coulissantes	Tiroir extractible
Capacités de rangement	Environ 50 flacons de 1L	Environ 25 flacons de 1L (bac) Environ 50 petits flacons (étagère)
Compartiments de rangement	2	1
Fournie avec	2 bacs + 2 étagères	1 bac + 1 étagère coulissante
Bacs de rétention	2	1
Tapis absorbants	2	2
Fermeture	Serrure à clé	

Options

Molécodes*	Détection automatique de défaut de filtration : Type S, pour solvants ou Type A, pour acides ou Type F, pour formaldéhyde
-------------------	---

* Non disponible sur Captair 822B Midcap



Le laboratoire de Recherche et Développement Erlab

A propos d'Erlab

Depuis 1968, **Erlab** est le spécialiste, l'inventeur et le leader mondial des **hottes à filtration zéro émission autonomes non raccordées de laboratoire** pour la manipulation en toute sécurité des produits chimiques.

1 La filtration Erlab

Nous proposons des technologies de protection du personnel de laboratoire contre l'inhalation de produits chimiques. Grâce à des technologies de filtration sans cesse améliorées par **notre département Recherche et Développement depuis plus de 50 ans**. C'est d'ailleurs grâce à cette recherche et développement sans cesse améliorée qu'en 2009, nous avons inventé le label de technologie de filtration **ERLAB ABOVE** qui a fait ses preuves.

2 La norme AFNOR NF X15-211 : 2009

La technologie de filtration Erlab est conforme à la **norme NF X15-211 : 2009**, la norme la plus exigeante de l'industrie en matière de filtration moléculaire, développée par un comité de scientifiques indépendants et de fabricants spécialisés.

Ce texte impose des critères de performance liés à :

- L'efficacité de filtration
- L'efficacité de confinement
- La vitesse d'air en façade
- La documentation : **chemical listing**

3 Le programme ESP

Un ensemble de 3 services inclus à l'achat de chaque appareil conçu pour assurer votre sécurité.



eValiQuest Analyse du risque - Détermination des besoins de protection - Détermination des besoins ergonomiques.



ValiPass Installation certifiée - Manipulation en totale sécurité.



ValiGuard Suivi permanent - Contrôle préventif et maintenance - Reconfiguration de l'appareil selon les besoins de protection - Evolution des manipulations.

4 La technologie Flex

L'association des technologies de filtration moléculaire et particulaire permet de configurer un seul et même appareil aux besoins de protection des laboratoires. Cette innovation du laboratoire de R&D d'Erlab offre une **flexibilité**, une **adaptabilité** et une **économie** sans précédent. Un seul et même appareil peut être reconfiguré dans le temps et être facilement réaffecté à d'autres applications.

5 La technologie Smart

La technologie Smart est un mode de communication **simple et innovant** pour plus de sécurité. Cette technologie indique par un signal lumineux et sonore, le niveau de protection de l'utilisateur. Les avantages de la technologie :

1/ Pulsation lumineuse : La communication en temps réel par **pulsation lumineuse à LED**, alerte de manière intuitive l'utilisateur de l'état de fonctionnement de l'appareil.

2/ Simplicité : Une seule touche d'activation.

3/ Système de détection : Le système exclusif de détection contrôle en permanence l'état de performance de filtration.

4/ Service embarqué : Ce service permet d'accéder directement aux informations suivantes : **l'état, les réglages et l'historique** de votre appareil.

France
+33 (0) 2 32 09 55 80 | ventes@erlab.net

United States
+1 800-964-4434 | captairsales@erlab.com

China
+86 (0) 512 5781 4085 | sales.china@erlab.com.cn

Spain
+34 936 732 474 | export.south@erlab.net

Germany
0800 330 47 31 | export.north@erlab.net

United Kingdom
+44 (0) 1722 341 940 | export.north@erlab.net

Italy
+39 (0) 2 89 00 771 | export.south@erlab.net