

Captair 1634 Smart

Chemikalienschränke ohne Abluftleitung mit Filtersystem

Ein noch sichererer Schutz

- Exklusive Erlab-Filtrationstechnologie
- Filtrationsleistung geprüft gemäss der Norm AFNOR NFX 15 211
- Sichere Aufbewahrung durch Verschluss
- Sensoren für die Detektion des Filtrationsfehlers (Lösemittel, Säuren oder Formaldehyd)
- Erlab Safety Program: Begleitet Sie bei der Auswahl für eine sichere Aufbewahrung Ihrer Produkte
- Ein verbundenes Gerät ermöglicht Sicherheitsalarme und Verwendungsberichte zu erhalten

Eine einfachere Nutzung

Die Pulsationen, leuchtend sowie akustisch, erlauben in Echtzeit über folgende Betriebszustände informiert zu sein:

- Zu lange Türöffnung
- Filtrationsfehleralarm des Hauptfilters
- Fehlfunktion der Ventilation

Flexibilität

- Zwei Einrichtungen möglich:
Flügelüren mit Regalböden
Ablageflächen mit Frontauszügen
- Einfacher und schneller Standortwechsel

Einsparungen

- Keine Kosten für einen Anschluss an die Belüftung des Gebäudes
- Jährliche Energiekosten < 100 €
- Geringe Kosten vom Ersatzfilter

Umwelt

- Hält die chemischen Schadstoffe an der Quelle zurück



Bestehen Sie auf die beste Filtrationstechnologie



Eine leistungsstarke Kommunikationsschnittstelle durch Licht



Durch die Vernetzung Ihres Gerätes, können Sie dieses über unsere mobilen Lösungen beobachten



Laden Sie die eGuard App herunter



Einrichtung 1 – Flügeltüren mit Regalböden

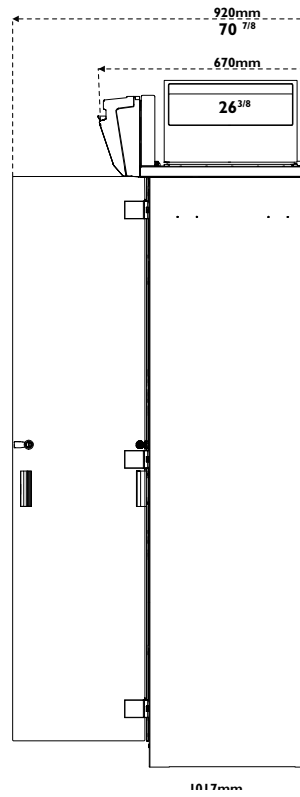
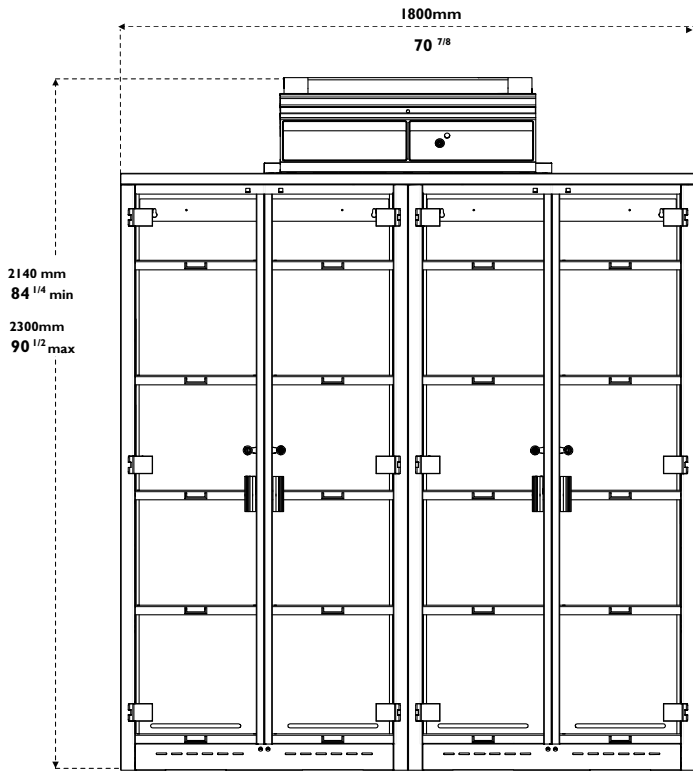

Regalboden mit Auffangbecken

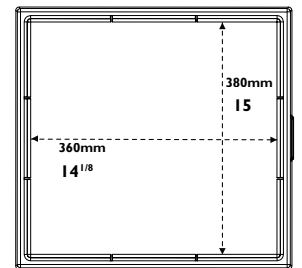

Einrichtung 2 – Ablageflächen mit Frontauszügen

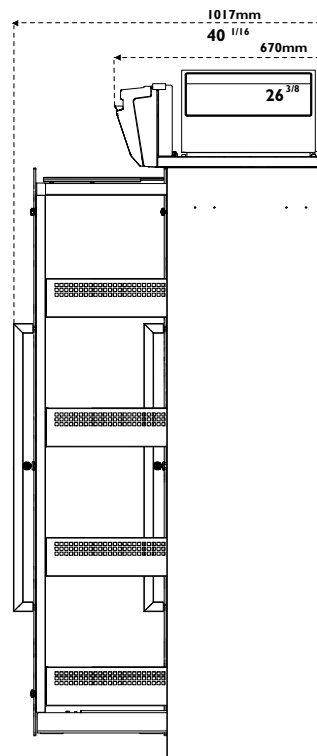
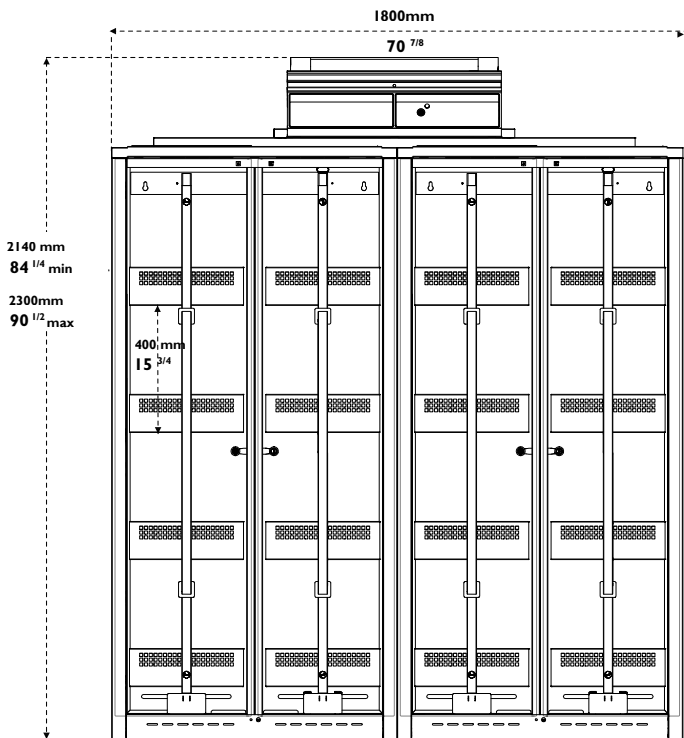



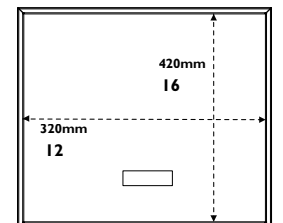

Ablagefläche mit Auffangbecken



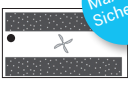
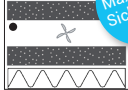
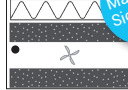
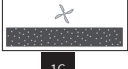
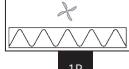
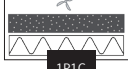
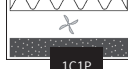

Der modulare Aufbau erlaubt es, die Filtrationskolonne je nach Schutzbedürfnis anzupassen.

		Benutzte Produkte / Anwendungen			
		Für Verdünnungen, Dosierungen, Extraktionen, Umfüllungen, ...	Für Siebungen, Zerkleinerungen, Wiegearbeiten, Formulierungen, Verdichtungen, ...	Für Herstellungen von Lösungen, Filtrationen, Extraktionen, ...	Für Reinräume bis zur Klasse ISO 5
Angepasste Filtrationskolonne	Klasse 1 gemäss der Norm NF X 15-211*	 Maximale Sicherheit	NA	 Maximale Sicherheit	 Maximale Sicherheit
	Klasse 2 gemäss der Norm NF X 15-211				
		C 	P 	Ventilation 	
		Aktivkohlefiltration für Gase und Dämpfe AS: Für organische Dämpfe BE+: Polyvalent für Säuredämpfe + organische Dämpfe F: Für Formaldehyddämpfe K: Für Ammoniakdämpfe	Partikelfiltration für Pulver HEPA H14: Effizienz von 99,995 % für Partikel die grösser als 0,1 µm sind ULPA U17: Effizient 99,999995 % für Partikel die grösser als 0,1 µm sind		Molecode Sensoren für die Detektion des Filtrationsfehlers (Lösemittel, Säuren oder Formaldehyd)

Konformität zu den Normen	Filtrationsleistungen nach der Norm AFNOR NFX 15-211:2009 EN1822:1998 (HEPA H14- und ULPA U17-Filter) - CE-Markierung
Luftumsatz	220 m ³ /Std
Spannung / Frequenz	80 - 220 V / 50-60 Hz
Energieverbrauch	45 W
Struktur	Elektroverzinkter Anti-Korrosionsstahl mit duroplastischem Polymer umgeben und säurebeständig
Durchsichtige Türen	Durchsichtiges und farbloses Acrylglas (PMMA) mit hoher optischer Reinheit. Widerstandsfähigkeit gegen zahlreiche aggressive chemische Stoffe.
Filtrationsmodule	Injiziertes Polypropylen

Ausstattungen

Kommunikationsschnittstelle	Einfache Kommunikation durch pulsierendes Licht und Warnsignale: Zähler der Gerätebetriebszeit, Luftgeschwindigkeit an der Frontscheibe, automatische Filterfüllanzeige, Ventilationseinstellungen, Alarm bei Ventilationsausfall
Filtrationstechnologie	Eine modulare anpassungsfähige Filtrationskolonne
Aktivkohle-Filtration für Gase und Dämpfe	Gemäss der Kolonnenausstattung (siehe Tabelle oben)
Partikelfiltration für Pulver	Gemäss der Kolonnenausstattung (siehe Tabelle oben)
eGuard	APP für die Fernsteuerung in Echtzeit der Sicherheitseinstellungen - Kompatibel mit Smartphone, Tablet oder PC
Türsensor	Alarm bei langzeitiger Öffnung der Tür
Liste der zurückgehaltenen Produkte	Informationsleitfaden für mehr als 700 Chemikalien, die unter den Testbedingungen der Norm AFNOR NFX 14211 geprüft wurden

Einrichtungsmöglichkeiten

	Version 1: Flügeltüren / Regalböden	Version 2: Ablageflächen mit Frontauszügen
Aufbewahrungskapazität	240 Glasflaschen zu je 1L	200 Glasflaschen zu je 1L
Ablageflächen	4	4
Wird geliefert mit	20 abnehmbare Regalböden mit Auffangbecken	16 feste Auffangbecken
Absorptionsmatten	4	16
Verschluss	Schloss mit Schlüssel	

Zubehör

Molecode	Filtrationsfehleralarm: Typ S für Lösungsmittel / Typ A für Säuren / Typ F für Formaldehyd
----------	--



Forschungs- und Entwicklungslabor von Erlab

Über Erlab

Unsere Aufgabe: Ihren Schutz im Labor sicherstellen

1968 erfindet Erlab den ersten Filterabzug. 50 Jahre Erfahrung und Wissen im Bereich der Filtration von chemischen Schadstoffen erlaubt es uns, Ihnen einen Schutz gemäss den folgenden Punkten zu gewähren.

1 Unser F&E Labor

Weltweit einzigartig, ist es der Garant, dass wir die Filtration beherrschen. Auf Innovation basierend, konzipieren wir die fortschrittlichsten Technologien zum Schutz gegen chemische Inhalationsrisiken.

2 Sicherheitsnormen

Die Leistung unserer Produkte wird durch die Einhaltung der Norm AFNOR NF X 15 211 bestätigt.

3 Unsere Liste mit den zurückgehaltenen Produkten

Unser Wissen erlaubt es uns, das Rückhaltevermögen unserer Filter von über 700 chemischen Produkten gemäss den Anforderungen der Norm AFNOR NF X 15 211 bekanntzugeben.

4 Unabhängige Tests

Unsere Filtrationstechnologie wurde oft gemäss den Ansprüchen der Norm AFNOR NF X 15 211 durch ein unabhängiges Labor geprüft. Diese Testresultate beweisen, dass bei unseren Filtern die Konzentration unter 1% des AGW's für die getesteten Moleküle unterhalb der Filter garantiert werden kann.

5 Unser Fragebogen

Dieser erlaubt unseren Laborspezialisten Ihnen den geeigneten Filterabzug zu empfehlen. Aber auch den Filtertyp sowie die geschätzte Filterstandzeit und alle notwendigen Ratschläge zu Ihrer Anwendung.

6 Wir verpflichten uns zur Benutzung Ihres Abzuges

Unser Labor stellt ein Benutzungszertifikat für jeden Abzug in Konformität mit der AFNOR NF X 15 211 Norm aus.

7 Erlab Safety Program

Unser Sicherheitsprogramm bestätigt alle notwendigen Phasen zu Ihrem Schutz: Die davor durchgeführte Analyse Ihrer Anwendung, ermöglicht unserem Labor Ihnen eine angemessene Lösung zu empfehlen. Unsere Betreuung nach der Installation, ermöglicht Ihnen den besten Schutz während der ganzen Nutzungsdauer Ihrer Ausstattungen zu gewährleisten.

France
+33 (0) 2 32 09 55 80 | ventes@erlab.net

United States
+1 800-964-4434 | captairsales@erlab.com

China
+86 (0) 512 5781 4085 | sales.china@erlab.com.cn

Spain
+34 936 732 474 | export.south@erlab.net

Germany
0800 330 47 31 | export.north@erlab.net

United Kingdom
+44 (0) 1722 341 940 | export.north@erlab.net

Italy
+39 (0) 2 89 00 771 | export.south@erlab.net