

Fiche produit

Captair Flow 483 Smart

Enceinte à empoussièrement contrôlé mobile et sans raccordement

Manipulez dans un environnement ultra-propre

La haute efficacité des filtres à particules HEPA H14 (ou ULPA U16) offre une protection optimale contre les contaminations externes par des particules pour fournir un environnement de travail de classe ISO 5 * selon la norme EN ISO 14644-1: 2015.

Poste de travail sans particules

- Protection contre les contaminations extérieures
- Qualité de l'air interne obtenue grâce aux filtres à particules à haute efficacité (HEPA H 14 / ULPA U16)
- Filtre moléculaire (facultatif) pour protéger les manipulations des COV présents dans l'atmosphère du laboratoire
- Qualité d'air dans l'enceinte : EN ISO14644-1 (ISO Classe 5 *)

Facile d'entretien

- La surface de travail est facile à nettoyer
- Plan de travail monobloc avec angles arrondis (disponible en TRESPA®TopLab PLUS ou acier inoxydable 304L)
- Matériau à faible porosité

Design ergonomique

- La façade inclinée fournit une position ergonomique pour le confort et la productivité
- Haute luminosité, éclairage LED interne (lumière du jour, intensité lumineuse > 800 lux)
- 4 modèles disponibles pour vos manipulations

* Avec des niveaux d'empoussièrement faibles dans la pièce



Téléchargez notre application eGuard



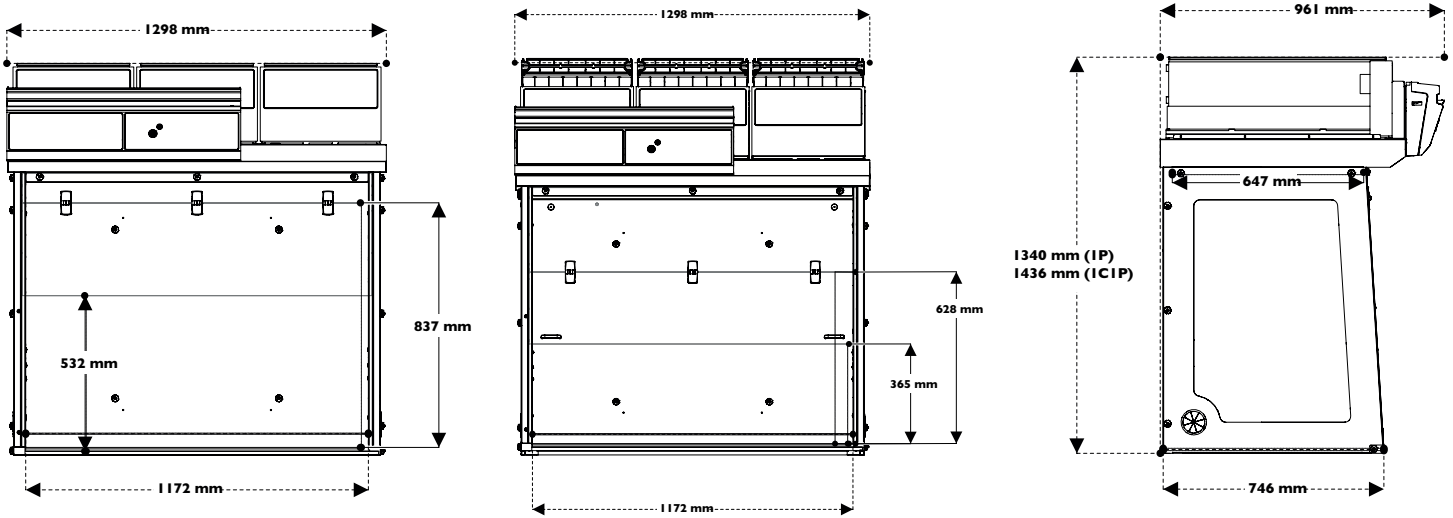

1P

1C1P

1P / 1C1P

Ajouter 150 mm entre le dernier filtre et le plafond pour permettre une bonne recirculation de l'air et l'échange aisé des filtres.

Plans de travail à bac de rétention intégré

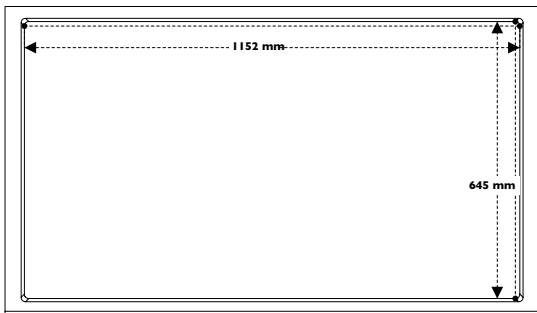

Trespa® Top Lab^{PLUS}

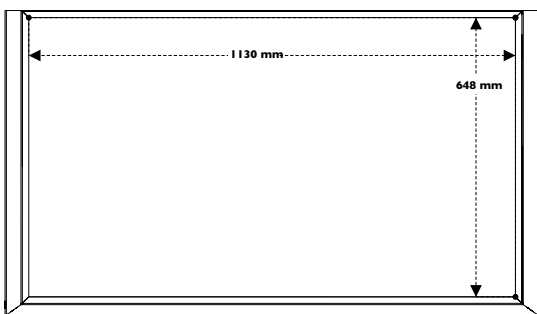

Inox 304 L

Benchcap: meuble support fixe

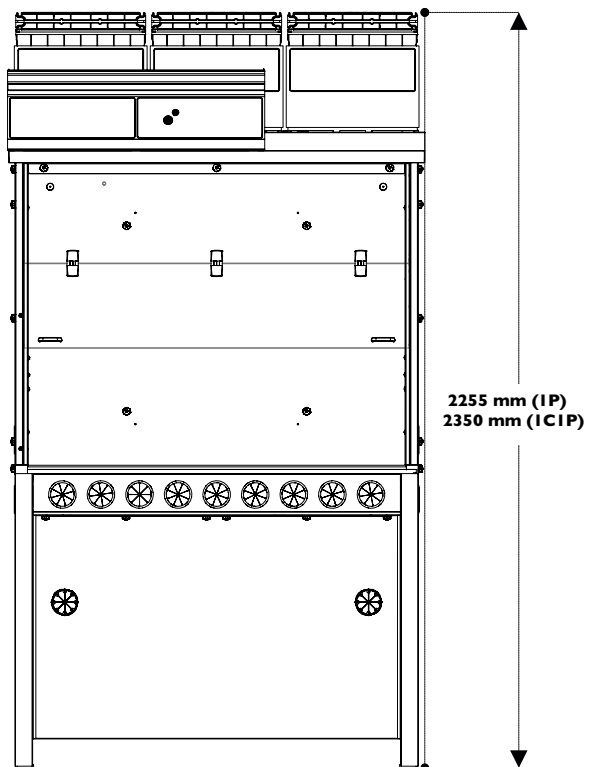

FILTRATION TECHNOLOGY



Conçu pour vous:

Notre colonne de filtration peut être configurée pour vos manipulations spécifiques.

Configuration colonne de filtration

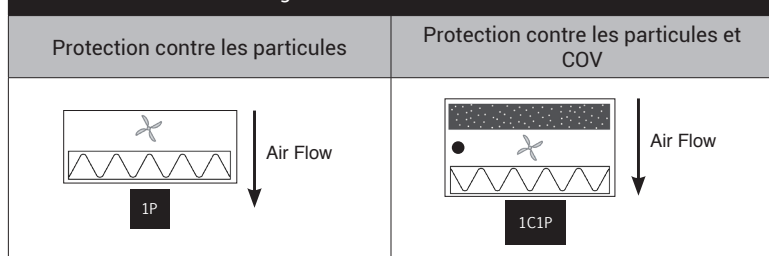

Types de filtres disponibles :



Filtration particulaire pour poudres



Filtration carbone pour gaz et vapeurs

 Ventilation

● **Molécode**: Système de détection automatique de la saturation des filtres

Modèle	1P	1C1P
Normes	NF EN 61010 - CE Marquage - EN 1822:1998 (Filtres HEPA H14 & ULPA U16) Qualité de l'air dans l'enceinte: Classe ISO 5+ selon la norme EN ISO 14644-1	
Largueur externe (mm)	1298	
Profondeur externe (mm)	961	
Hauteur externe min-max (mm)	1340-1436	
Largueur interne (mm)	1172	
Profondeur interne min-max (mm)	647-715	
Hauteur interne (mm)	837	628
Tension / Fréquence (V-Hz)	100-240 / 50-60	
Vitesse d'air (m/s-fpm)	0.35 - 69	
Débit d'air (m³/h-CFM)	770 / 453	530 / 312
Consommation électrique (W)	95	90
Niveau sonore (dBA)	60	57
Panneaux latéraux et façade	Acrylique résistant aux produits chimiques	
Structure	Acier électrozingué résistant à la corrosion revêtu de polymère anti-acide	
Module de filtration	Polypropylène	

Filtration

Filtre à particules (1P)	HEPA H14: Filtration des particules de diamètre supérieur à 0,1 µm avec une efficacité de 99,995% selon la méthode MPPS définie dans la norme EN 1822-1. ULPA U16: Filtration des particules de diamètre supérieur à 0,1 µm avec une efficacité de 99,99995% selon la méthode MPPS définie dans la norme EN 1822-1.
Filtre moléculaire (optionnel) (1C)	L'ajout d'un filtre carbone en amont du module de ventilation permet de protéger vos échantillons contre les COV. Filtre AS : Pour les vapeurs organiques
Pré-filtre particulaire	Protège les filtres à particules de la poussière contenue dans l'environnement du laboratoire (uniquement pour la version 1P)

Équipements

Plan de travail	Acier inoxydable 304 L / TRESPA® TopLab PLUS
Éclairage interne	LED - IP 44 - 6000K
	950 lux
eGuard app (Android ou iOS)	Application mobile pour le contrôle à distance en temps réel d'appareils SMART
Connectivité	Connexion par câble RJ45 pour afficher et modifier les paramètres de la hotte (câble inclus)
Anémomètre	Surveillance du colmatage du préfiltre / filtre particulaire
Opercules	Pour l'introduction des énergies électriques et/ou hydrauliques dans l'enceinte - 2 par unité

Accessoires

Meuble support	Meuble fixe (Benchcap)
Étagères	Étagère interne semi extractible en métal (seulement pour Benchcap)
Molécode S	Détection automatique de la saturation du filtre moléculaire



Le laboratoire de Recherche et Développement Erlab

A propos d'Erlab

Notre mission : Assurer votre protection au laboratoire

Erlab invente la première hotte à filtration en 1968. Nos 50 années d'expertise et de savoir faire dans le domaine de la filtration des polluants chimiques nous permet de garantir votre protection au travers des points suivants.

1 Notre laboratoire de R&D

Unique au monde, il est le garant de notre parfaite maîtrise de la filtration. En misant sur l'innovation, nous concevons les technologies les plus avancées pour la protection contre les risques chimiques.

2 Normes de sécurité

Les performances de nos produits sont attestées par leur conformité à la norme AFNOR NF X 15 211.

3 Guide des produits retenus

Notre savoir-faire unique nous permet de vous communiquer les capacités de rétention de nos filtres pour plus de 700 produits chimiques dans les conditions de la norme AFNOR NF X 15 211.

4 Des tests indépendants

Notre technologie de filtration a été testée à de multiples reprises dans les conditions de la norme AFNOR NF X 15 211 par un laboratoire indépendant. Les résultats de ces tests démontrent la capacité de nos filtres à garantir une concentration inférieure à 1% de la VLEP pour les molécules testées en aval des filtres.

5 Notre questionnaire

Il permet aux spécialistes de notre laboratoire de vous recommander la hotte à filtration adaptée, le type de filtre ainsi que sa durée de vie prédictive et tous les conseils personnalisés à votre manipulation.

6 Nous prenons des engagements sur l'utilisation de votre hotte

Notre laboratoire délivre un certificat d'usage pour l'utilisation de chaque hotte, en conformité avec les exigences de la norme AFNOR NF X 15 211.

7 Erlab Safety Program

Notre programme de sécurité valide votre protection à toutes les étapes : l'étude de votre application en amont permet à notre laboratoire de recommander une solution adaptée. Notre suivi d'utilisation après installation vous permet de bénéficier de la meilleure protection pendant toute la durée d'utilisation de votre équipement.

France
+33 (0) 2 32 09 55 80 | ventes@erlab.net

United States
+1 800-964-4434 | captairsales@erlab.com

China
+86 (0) 512 5781 4085 | sales.china@erlab.com.cn

Spain
+34 936 732 474 | export.south@erlab.net

Germany
0800 330 47 31 | export.north@erlab.net

United Kingdom
+44 (0) 1722 341 940 | export.north@erlab.net

Italy
+39 (0) 2 89 00 771 | export.south@erlab.net